

Miele

Disfruta de los mejores resultados de limpieza y secado, con un consumo mínimo de agua y energía.

Calidad alemana para lo que realmente importa.

Miele. Immer Besser.



Horno

529 €

Lavavajillas

599 €

Lavadora

799 €

Temporada otoño
Promoción válida del 01.09.2018 al 31.12.2018

Lavadoras Miele

Descubre la gama W1 Classic



Display DirectSensor

El manejo DirectSensor es especialmente intuitivo, gracias al tamaño grande del texto. El programa deseado se selecciona fácilmente pulsando sobre una de las teclas táctiles.



Preselección e indicación de tiempo restante

La preselección de inicio te permite decidir cuándo debe comenzar el próximo programa. Algo muy útil si deseas aprovechar tarifas nocturnas o si quieres que el programa termine, p. ej., al llegar a casa del trabajo. Así podrás programar la hora de inicio de un programa hasta con 24 horas de antelación y ver en el display la hora de finalización del programa en curso.



Sólo en Miele Tambor patentado

La estructura de panal de abeja crea una fina película de agua entre las prendas y la pared del tambor, haciendo que la ropa se deslice suavemente y protegiéndola al máximo. Las microperforaciones del tambor son mucho más pequeñas que las de los tambores convencionales y cada una está completamente pulida.



Sólo en Miele Motor ProfiEco

Las lavadoras Miele cuentan con motores de altísimo rendimiento. Además, el motor ProfiEco Miele es muy económico y silencioso. Consume poco, no sufre desgaste para lavar cómoda y eficientemente durante muchos años.



Sólo en Miele CapDosing

Las cápsulas monodosis son ideales para las prendas que necesitan un cuidado especial. Se introducen directamente en el cajetín del suavizante y, a continuación, la lavadora dosifica automáticamente su contenido en el momento óptimo del ciclo de lavado. Podrás elegir entre seis detergentes especiales (Sport, Plumas, Outdoor, Lana, Seda, Impermeabilizante), tres suavizantes (Aqua, Nature, Cocoon) y un Booster para acabar con manchas difíciles.



Sólo en Miele Testado para 20 años de vida útil

Para cumplir con sus altas exigencias de calidad, Miele prueba sus equipos en test de larga duración durante la fase de desarrollo. En estas pruebas los electrodomésticos deben lavar 10.000 horas. En este periodo se ejecutan aproximadamente 5.000 programas diferentes. En referencia a la colada habitual, esto equivaldría a 5 programas por semana con una duración media de 2 horas: más de 20 años en total.



W1 Classic

Lavadora WDB 020 LW

- Gran boca de carga con acabado aluminio plateado.
- Frontal esmaltado blanco loto.
- Panel de mandos recto.
- Exclusivo tambor Softtronic de acero inoxidable de 1 a 7 kg.
- Centrifugado de 400 a 1.400 r.p.m.
- Adaptación automática de cargas para un ahorro de agua y energía.
- Display de 7 segmentos con nuevo interfaz de usuario: DirectSensor.
- Cómoda selección de programas mediante mando giratorio.
- Programas de lavado: Algodón, Sintéticos-Mezcla de algodón, Delicado, Exprés 20, Camisas, Lana, Ropa oscura-Vaqueros, Solo Aclarado/Almidonado, Desagüe/Centrifugado, Outdoor, Impermeabilizar.
- Extras: Prelavado, Corto, Remojo y Agua Plus.
- Lavado a bajas temperaturas con opción Frio/20°C.
- Tecnología exclusiva: CapDosing.
- Preselección de hasta 24 horas.
- Indicación del tiempo restante.
- Indicación del desarrollo del programa.
- Sistema EasyOpen: cómoda apertura de la puerta.
- Sistema antifugas Watercontrol.
- Cajetín de detergente autolimpiante (Autoclean).
- Cuba de acero inoxidable.
- Motor ProfiEco.
- Clasificación según etiqueta energética: A+++ -10%.
- Medidas (Alto x Ancho x Fondo): 850 x 596 x 636 mm.

Nº de material: 10.612.180
Código EAN: 4002515812624
Precio referencia (impuestos incl.): 899,00 €

Precio promoción: 799 €* €*



W1 Classic

Lavadora WDD 020 LW

- Gran boca de carga con acabado aluminio plateado.
- Frontal esmaltado blanco loto.
- Panel de mandos recto.
- Exclusivo tambor Softtronic de acero inoxidable de 1 a 8 kg.
- Centrifugado de 400 a 1.400 r.p.m.
- Adaptación automática de cargas para un ahorro de agua y energía.
- Display de 7 segmentos con nuevo interfaz de usuario: DirectSensor.
- Cómoda selección de programas mediante mando giratorio.
- Programas de lavado: Algodón, Sintéticos-Mezcla de algodón, Delicado, Exprés 20, Camisas, Lana, Ropa oscura-Vaqueros, Solo Aclarado/Almidonado, Desagüe/Centrifugado, Outdoor, Impermeabilizar.
- Extras: Prelavado, Corto, Remojo y Agua Plus.
- Lavado a bajas temperaturas con opción Frio/20°C.
- Tecnología exclusiva: CapDosing.
- Preselección de hasta 24 horas.
- Indicación del tiempo restante.
- Indicación del desarrollo del programa.
- Sistema EasyOpen: cómoda apertura de la puerta.
- Sistema antifugas Watercontrol.
- Cajetín de detergente autolimpiante (Autoclean).
- Cuba de acero inoxidable.
- Motor ProfiEco.
- Clasificación según etiqueta energética: A+++ -10%/B.
- Medidas (Alto x Ancho x Fondo): 850 x 596 x 636 mm.

Nº de material: 10.612.190
Código EAN: 4002515812495
Precio referencia (impuestos incl.): 999,00 €

Precio promoción: 799 €* €*



Lavadora WCG 120 LW XL

- Gran boca de carga con acabado aluminio plateado.
- Diseño: Chrome Edition
- Frontal esmaltado blanco loto.
- Exclusivo tambor Softtronic de acero inoxidable de 1 a 9 kg
- Centrifugado de 400 a 1600 rpm
- Motor ProfiEco.
- Adaptación automática de cargas para un ahorro de agua y energía
- Gran display ComfortSensor con texto en color blanco
- Cómoda selección de programas mediante mando giratorio.
- Programas de lavado: Algodón, Sintéticos-Mezcla de algodón, Delicado, Lana, Seda, Camisas, Exprés 20, Ropa Oscura-Vaqueros, Outdoor, Impermeabilizar, Desagüe-Centrifugado y Otros Programas
- Extras: Prelavado, Corto, Remojo, Agua Plus, alisar Extra=Preplanchado
- Lavado a bajas temperaturas con opción Frio/20°C.
- Tecnología exclusiva CapDosing.
- Preselección de hasta 24 horas.
- Indicación del tiempo restante.
- Avisador acústico
- Indicación del desarrollo del programa.
- Sistema EasyOpen: cómoda apertura de la puerta.
- Sistema antifugas Watercontrol.
- Cajetín de detergente autolimpiante (AutoClean).
- Cuba de acero inoxidable.
- Clasificación según etiqueta energética: A+++ -10//A.
- Medidas (Alto x Ancho x Fondo): 850 x 596 x 636 mm.

Nº de material: 10.854.720
Código EAN: 4002515990377
Precio referencia (impuestos incl.): 1.199,00 €

Precio promoción: 1.099 €* €*

Tan fácil como elegir ropa blanca o de color. TwinDos, el mejor sistema de dosificación.

Confía tus prendas a las lavadoras W1 con TwinDos de Miele. Resultados perfectos en prendas blancas y de color, gracias a la perfecta combinación del sistema integrado de dosificación con los detergentes en dos fases, dosificando siempre la cantidad exacta en el momento adecuado.

Miele. Immer Besser.



W1 TwinDos de Miele
WCE 660 y
WWE 660 WCS
a partir de
999 €

Nuevas lavadoras Miele con TwinDos y WiFi incluido



Sólo en Miele **TwinDos**
El mejor sistema de dosificación automática de detergente del mercado. TwinDos dosificará automáticamente la cantidad exacta de detergente en el momento justo del ciclo de lavado, teniendo en cuenta la carga y el grado de suciedad de las prendas, garantizando resultados perfectos de lavado y un ahorro de detergente de hasta un 30%*.



WiFi Conn@ct
Módulo de comunicación incluido que permitirá controlar a distancia algunos modelos de lavadoras con TwinDos a través del móvil o la tablet con la aplicación Miele@mobile.

Disfruta de una puesta en servicio hecha por un técnico oficial de Miele por solo 42,23€ y obtendrás un descuento especial en consumibles para tu lavadora TwinDos. (Válido para modelos WCE 660, WWE 660, WCI 660 o WWI 660)



Lavadora WCE 660 LW TDos
WiFiConn@ct

- Edición con WiFi incorporado
- Gran boca de carga con acabado aluminio plateado.
- Diseño: ChromeEdition.
- Frontal esmaltado blanco loto.
- Exclusivo tambor Softtronic de acero inoxidable de 1 a 8 kg.
- Centrifugado: de 400 a 1.400 r.p.m.
- Adaptación automática a cargas para un ahorro de agua y energía.
- Gran display ComfortSensor con texto en color blanco.
- Cómoda selección de programas mediante mando giratorio.
- Programas de lavado: Algodón, Sintéticos/Mezcla de algodón, Delicado, Lana, Seda, Exprés 20, Camisas, Ropa oscura/Vaqueros, Desagüe/Centrifugado, Impermeabilizar, Automático Plus, Outdoor, Ropa de deporte, Aclarado/Almidonado, Limpiar máquina.
- Opciones de lavado: Corto, Agua plus, Alisar extra, AllergoWash y Silencio plus.
- **TwinDos: el único sistema que garantiza la mezcla de detergentes más idónea para cada lavado.**
- Tecnología exclusiva: CapDosing.
- Preselección de hasta 24 horas.
- Indicación de tiempo restante.
- **Avisador acústico.**
- Cuba de acero inoxidable.
- Sistema EasyOpen: cómoda apertura de la puerta.
- **Cajetín de detergente autolimpiable (AutoClean).**
- Sistema antifugas Watercontrol.
- **Motor ProfiEco.**
- **Clasificación según etiqueta energética: A+++ - 10%/B.**
- Medidas (Alto x Ancho x Fondo): 850x596x636mm.

Nº de material: 10.854.710
Código EAN: 4002515990360
Precio referencia (impuestos incl.): **1.199,00 €**

Precio promoción: **999 €***



Lavadora WWE 660 LW TDos
WiFiConn@ct

- Edición especial con WiFi incorporado
- Gran boca de carga blanca con aro acabado aluminio plateado.
- Diseño: WhiteEdition.
- Frontal esmaltado blanco loto.
- Exclusivo tambor Softtronic de acero inoxidable de 1 a 8 kg.
- Centrifugado de 400 a 1.400 r.p.m.
- Adaptación automática a cargas para un ahorro de agua y energía.
- Gran display ComfortSensor con texto en color blanco.
- Cómoda selección de programas mediante mando giratorio.
- Programas de lavado: Algodón, Sintéticos/Mezcla de algodón, Delicado, Lana, Seda, Exprés 20, Camisas, Ropa oscura/Vaqueros, Desagüe/Centrifugado, Impermeabilizar, Automático Plus, Outdoor, Ropa de deporte, Aclarado/Almidonado, Limpiar máquina.
- Opciones de lavado: Corto, Agua plus, Alisar extra, AllergoWash y Silencio plus.
- **TwinDos: el único sistema que garantiza la mezcla de detergente más idónea para cada lavado.**
- Tecnología exclusiva: CapDosing.
- Preselección de hasta 24 horas.
- Indicación del tiempo restante.
- **Avisador acústico.**
- Cuba de acero inoxidable
- Sistema EasyOpen: cómoda apertura de la puerta.
- **Cajetín de detergente autolimpiable (AutoClean).**
- Sistema antifugas Watercontrol
- **Motor ProfiEco.**
- **Clasificación según etiqueta energética: A+++ -10%/B.**
- Medidas (Alto x Ancho x Fondo): 850x596x643mm.

Nº de material: 10.854.750
Código EAN: 4002515979495
Precio referencia (impuestos incl.): **1.199,00 €**

Precio promoción: **999 €***

Calidad Made in Germany. Modelos sometidos a test de durabilidad de 20 años

* Precio recomendado del 01.09.2018 al 31.12.2018 (ambos inclusive). Impuestos incluidos. Precio no acumulable con otras ofertas y promociones.

Lavadoras TwinDos de Miele

El único sistema de dosificación inteligente de detergente, en dos fases. Dosifica de forma automática y en el momento adecuado la mezcla idónea de detergente y del blanqueador.



Ahora 6 meses de detergente **GRATIS**
Regalo valorado en 98 €

6 MESES DE DETERGENTE **GRATIS***

Modelos incluidos en la promoción:

WKH 122 WPS LW PWash 2.0 & TDos XL
WMH 122 WPS LW PWash 2.0 & TDos XL
WMH 721 EditionC@nnect PWash 2.0 & TDos
WKR 571 WPS LW PWash 2.0 & TDos XL
WMV 963 LW WPS PWash 2.0 & TDos XL
WCE 660 LW TDos WiFiConn@ct

WCI 660 LW TDos XL&WiFiConn@ct
WWE 660 LW TDos WiFiConn@ct
WWI 660 LW TDos XL&WiFiConn@ct
WTH 120 WPM "Wash-Dry"
WTZH 730 WPM "Wash-Dry"

* Por la compra de una lavadora con TwinDos entre el 01.09.2017 y el 31.12.2018, Miele te regala 6 meses de detergente líquido UltraPhase 1 y 2.

Nuevas lavadoras Miele con PowerWash 2.0



Sólo en Miele **PowerWash 2.0**
PowerWash 2.0 de Miele ahorra casi un 40 % de energía más que lo exigido para la clase A+++, garantizando resultados increíbles y eficientes, incluso en cargas pequeñas. Gracias a la innovadora tecnología de lavado Spin&Spray precisa una cantidad de agua mínima, ahorrando así energía para su calentamiento.

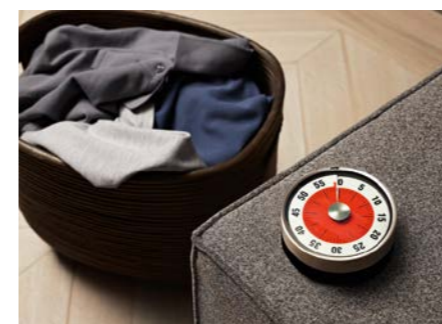

Sólo en Miele **QuickPowerWash**
Limpieza rápida y profunda: ropa limpia en menos de 1 hora con el programa de lavado QuickPowerWash. Miele ofrece el máximo poder de lavado en un tiempo mínimo.



Lavadora WCE 320 LW PWash

- Gran boca de carga con acabado aluminio plateado.
- Diseño: Chrome Edition.
- Frontal esmaltado blanco loto.
- Panel de mandos recto.
- Exclusivo tambor SoftSteam de acero inoxidable de 1 a 8 kg.
- Centrifugado de 400 a 1.400 r.p.m.
- Adaptación automática a cargas para un ahorro de agua y energía.
- Gran display ComfortSensor con texto en color blanco.
- Cómoda selección de programas mediante mando giratorio.
- Programas de lavado: QuickPowerWash, Algodón, Sintéticos-Mezcla de algodón, Delicado, Exprés 20, Camisas, Lana, Ropa oscura-Vaqueros, Desagüe/Centrifugado, Seda y otros programas.
- Extras: SingleWash, Agua Plus, Silencio Plus y Alisar Extra.
- Sistema PowerWash 2.0: el poder de la limpieza con mayor rapidez y eficiencia que nunca.
- Tecnología exclusiva: CapDosing.
- Preselección de hasta 24 horas.
- Indicación del tiempo restante.
- Indicación del desarrollo del programa.
- Avisador acústico.
- Sistema EasyOpen: cómoda apertura de la puerta.
- Sistema antifugas Watercontrol.
- Cajetín de detergente autolimpiable (Autoclean).
- Cuba de acero inoxidable.
- Motor ProfiEco.
- Clasificación según etiqueta energética: A+++ -20%/B.
- Medidas (Alto x Ancho x Fondo): 850x596x636mm.

Nº de material: 10.854.700
Código EAN: 4002515990759
Precio referencia (impuestos incl.): **1.199,00 €**

Precio promoción: **999 €***



Lavadora WCI 320 LW PWash

- Gran boca de carga con acabado cromado.
- Diseño: ChromeEdition.
- Frontal esmaltado blanco loto.
- Panel de mandos recto.
- Exclusivo tambor SoftSteam de acero inoxidable de 1 a 9 kg.
- Centrifugado de 400 a 1.600 r.p.m.
- Adaptación automática a cargas para un ahorro de agua y energía.
- Gran display ComfortSensor con texto en color blanco.
- Cómoda selección de programas mediante mando giratorio.
- Programas de lavado: QuickPowerWash, Algodón, Sintéticos-Mezcla de algodón, Delicado, Exprés 20, Camisas, Lana, Ropa oscura-Vaqueros, Desagüe/Centrifugado, Seda y otros programas.
- Extras: SingleWash, Agua Plus, Silencio Plus, Manchas y Alisar Extra.
- Sistema PowerWash 2.0: el poder de la limpieza con mayor rapidez y eficiencia que nunca.
- Tecnología exclusiva: CapDosing.
- Preselección de hasta 24 horas.
- Indicación del tiempo restante.
- Indicación del desarrollo del programa.
- Avisador acústico.
- Sistema EasyOpen: cómoda apertura de la puerta.
- Sistema antifugas Watercontrol.
- Cajetín de detergente autolimpiable (Autoclean).
- Cuba de acero inoxidable.
- Motor ProfiEco.
- Clasificación según etiqueta energética: A+++ -40%/A.
- Medidas (Alto x Ancho x Fondo): 850x596x636mm.

Nº de material: 10.854.730
Código EAN: 4002515990384
Precio referencia (impuestos incl.): **1.499,00 €**

Precio promoción: **1.299 €***

Calidad Made in Germany. Modelos sometidos a test de durabilidad de 20 años

* Precio recomendado del 01.09.2018 al 31.12.2018 (ambos inclusive). Impuestos incluidos. Precio no acumulable con otras ofertas y promociones.

Lavadoras y secadoras Miele con WiFi incluido



Solo en Miele EcoFeedback
Las lavadoras Miele con función EcoFeedback le informarán en detalle sobre el consumo real de energía y agua. Antes de iniciar el programa, podrá consultar con antelación el consumo. Al finalizar el programa, se muestran los datos reales exactos, que pueden variar en función de la carga.



Solo en Miele Opción Manchas
Con una lavadora Miele podrás tratar específicamente hasta 23 tipos de manchas, 3 de ellos al mismo tiempo. Para ello basta con elegir la opción de programa correcta y el programa de lavado se adaptará perfectamente a esta suciedad. El asistente de manchas integrado en pantalla te dará útiles consejos para eliminar con eficiencia cada mancha.



Lavadora WCI 660 TDos XL & WiFi

- Edición especial WiFi incorporado.
- **Gran boca de carga con acabado cromado.**
- Diseño: Chrome Edition.
- Frontal esmaltado blanco loto.
- **Exclusivo tambor patentado de acero inoxidable de 1 a 9 kg.**
- **Centrifugado de 400 a 1.600 r.p.m.**
- **Adaptación automática de cargas para un ahorro de energía y agua.**
- **Gran Display ComfortSensor con texto color blanco.**
- **Cómoda Selección de programas mediante mando giratorio.**
- Programas de lavado: Algodón, Sintéticos-Mezcla de algodón, Delicado, Exprés 2.0, Camisas, Lana, Ropa oscura, Vaqueros, Desagüe/Centrifugado, Automático, Plus, **Outdoor, Impermeabilizar**, Ropa de deporte, Aclarado/Almidonado, Limpiar Máquina, Almohadas, Cortinas, Plumás, Edredones plumas y prendas nuevas.
- Opciones de lavado: Corto, Agua Plus, Alisar extra, AllegroWash, Silencio Plus, Manchas y EcoFeedback.
- **TwinDos: el único sistema que garantiza la mezcla de detergente más idónea para cada lavado.**
- **Tecnología exclusiva: CapDosing.**
- Preselección de hasta 24 horas.
- Indicación del tiempo restante en el display.
- Avisador acústico.
- **Sistema EasyOpen: cómoda apertura de la puerta.**
- Sistema antifugas Waterproof.
- **Cajetín de detergente autolimpiable (Autoclean).**
- Cuba de acero inoxidable.
- **Motor ProfiEco.**
- **Clasificación según etiqueta energética: A+++ -10%/A.**
- Medidas (Alto x Ancho x Fondo): 850x596x636mm.

Nº de material: 10.854.740
Código EAN: 4002515990155
Precio referencia (impuestos incl.): **1.499,00 €**

Precio promoción: **1.299 €***



Lavadora WWI 660 TDos XL & WiFi

- Edición especial WiFi incorporado.
- **Gran boca de carga con acabado cromado.**
- Diseño: White Edition.
- Frontal esmaltado blanco loto.
- **Exclusivo tambor patentado de acero inoxidable de 1 a 9 kg.**
- **Centrifugado de 400 a 1.600 r.p.m.**
- **Adaptación automática de cargas para un ahorro de energía y agua.**
- **Gran Display ComfortSensor con texto color blanco.**
- **Cómoda Selección de programas mediante mando giratorio.**
- Programas de lavado: Algodón, Sintéticos-Mezcla de algodón, Delicado, Exprés 2.0, Camisas, Lana, Ropa oscura, Vaqueros, Desagüe/Centrifugado, Automático, Plus, **Outdoor, Impermeabilizar**, Ropa de deporte, Aclarado/Almidonado, Limpiar Máquina, Almohadas, Cortinas, Plumás, Edredones plumas y prendas nuevas.
- Opciones de lavado: Corto, Agua Plus, Alisar extra, AllegroWash, Silencio Plus, **Manchas y EcoFeedback.**
- **TwinDos: el único sistema que garantiza la mezcla de detergente más idónea para cada lavado.**
- **Tecnología exclusiva: CapDosing.**
- Preselección de hasta 24 horas.
- Indicación del tiempo restante en el display.
- **Avisador acústico.**
- **Sistema EasyOpen: cómoda apertura de la puerta.**
- Sistema antifugas Waterproof.
- **Cajetín de detergente autolimpiable (Autoclean).**
- Cuba de acero inoxidable.
- **Motor ProfiEco.**
- **Clasificación según etiqueta energética: A+++ -10%/A.**
- Medidas (Alto x Ancho x Fondo): 850x596x643mm.

Nº de material: 10.854.760
Código EAN: 4002515990094
Precio referencia (impuestos incl.): **1.499,00 €**

Precio promoción: **1.299 €***

Lavadoras y secadoras Miele con WiFi incluido



WiFi Conn@ct
Módulo de comunicación incluido que permitirá controlar a distancia algunos modelos de lavadoras y secadoras a través del móvil o la tablet con la aplicación Miele@mobile.



App Miele@mobile
Podrás descargar de forma gratuita la app **Miele@home** en tu dispositivo móvil (disponible para Android e IOS). Una vez que te registres, la app te permitirá controlar en remoto tus electrodomésticos, programarlos y recibir notificaciones.

Desde el 1 de octubre



Lavadora WWV 980WPS IB LW Passion TDos

- Totalmente táctil y con WiFi.*
- **Gran boca de carga blanca con aro acabado aluminio cromado y alto brillo.**
- Frontal esmaltado blanco loto.
- Panel de mandos con 5º de inclinación para mayor confort de manejo.
- **Display táctil M Touch**
- **Exclusivo tambor SoftSteam de acero inoxidable de 1 a 9 kg.**
- **Centrifugado de 400 a 1.600 r.p.m.**
- **TwinDos: el único sistema que garantiza la mezcla de detergente más idónea para cada lavado.**
- **Sistema PowerWash 2.0: el poder de la limpieza con mayor rapidez y eficiencia que nunca.**
- **Tecnología exclusiva: CapDosing.**
- Programas de lavado: **QuickPowerWash**, Algodón, Sintéticos-Mezcla de algodón, Delicado, Exprés 2.0, Camisas, Lana, Ropa oscura, Vaqueros, **Outdoor, Impermeabilizar**, Edredones plumas, Seda, y otros programas.
- Extras: Corto, Remojo, Prelavado, Agua Plus, Silencio Plus, Manchas y SteamCare.
- **Gestor de programas con opciones que responden a necesidades individuales.**
- Preselección de hasta 24 horas.
- Indicación del tiempo restante en el display.
- Avisador acústico.
- Iluminación del tambor LED.
- Sistema antifugas Waterproof.
- Cajetín de detergente autolimpiable (Autoclean).
- Cuba de acero inoxidable.
- **Motor ProfiEco.**
- **Clasificación según etiqueta energética: A+++ -50%/A.**
- Consumo energético anual: 130kWh.
- Medidas (Alto x Ancho x Fondo): 850x596x643mm.

Nº de material: 10.998.470
Código EAN: 4002516072805
Precio referencia (impuestos incl.): **2.349,00 €**



Secadora TMV 843WP LW SFinish&EcoXL T WiFi

- Edición especial WiFi.*
- Secadora electrónica por condensación mediante bomba de calor.
- **Gran boca de carga blanca con aro acabado aluminio cromado.**
- Diseño: WhiteEdition.
- Frontal esmaltado blanco loto.
- Panel de mandos con 5º de inclinación para mayor confort de manejo.
- **Display táctil Touchtronic.**
- **Exclusivo tambor Softtronic de acero inoxidable de 1 a 9 kg.**
- **Sistema de secado PerfectDry con ahorro energético.**
- Programas de secado: Algodón, Sintéticos-Mezcla de algodón, Delicado, Camisas, Ahuecar, Lana, Ahuecar Seda, Alisar Plus, Alisar con vapor, Exprés, **Outdoor, Impermeabilizar**, Amohadas y otros programas.
- Opciones de secado: "Delicado Plus" con reducción de temperatura, protección antiarrugas, Refrescar.
- Avisador acústico.
- Preselección hasta 24 horas.
- Indicación del tiempo restante.
- **Tecnología EcoDry: Máximo ahorro durante toda la vida de la secadora.**
- Iluminación del tambor (LED).
- Sistema de reversión inteligente del tambor.
- **FragranceDos: incluye soporte especial en el filtro para colocar envase con fragancia.**
- Pilotos de control indicador: "Vaciar depósito de agua" y "Limpiar filtros y conductos de aire".
- **Motor ProfiEco.**
- **Clasificación según etiqueta energética: A+++.**
- Consumo energético anual: 193 kWh.
- Eficiencia de condensación: A.
- Incluye kit de evacuación de agua condensada: manguera de desagüe y accesorios.
- Medidas (Alto x Ancho x Fondo): 850x596x643mm.

Nº de material: 10.694.150
Código EAN: 4002515880654
Precio referencia (impuestos incl.): **2.519,00 €**

Secadoras Miele Classic Active y Edition Eco*



DirectSensor

El manejo DirectSensor es especialmente intuitivo, gracias al tamaño grande del texto. El programa deseado se selecciona fácilmente pulsando sobre una de las teclas táctiles.



Sólo en Miele Tecnología EcoDry

Garantiza consumos bajos y tiempos de secado cortos a largo plazo. Gracias a la interacción de los filtros de Miele y el intercambiador de calor sin mantenimiento, las pelusas no se acumulan en el intercambiador y no afectan al funcionamiento con el paso del tiempo. Gracias a EcoDry, las secadoras de bomba de calor de Miele funcionan siempre de forma eficiente, durante toda su vida útil.



Sólo en Miele Sistema inteligente PerfectDry: el secado perfecto de la ropa

El sistema patentado PerfectDry mide continuamente el grado de humedad de la ropa y garantiza así un secado preciso; y, naturalmente, con cualquier calidad de agua, de forma absolutamente fiable.



FragranceDos

Máxima frescura en tus prendas: con las nuevas secadoras con fragancia Miele, podrás disfrutar de un aroma fresco, delicado y duradero en toda tu ropa. Las nuevas fragancias de las secadoras Miele envuelven tus prendas con tu aroma preferido durante el proceso de secado.



Sólo en Miele Tambor protector

Gracias a la estructura en panel de abeja del tambor patentado de nuestras secadoras, se genera un colchón de aire que amortigua la caída de las prendas después de atravesar la corriente de aire caliente. Así se favorece el tratamiento cuidadoso de la ropa y se reduce la formación de arrugas.



Sólo en Miele Desagüe del agua condensada integrado en la máquina

Las secadoras de condensación Miele, así como la secadora de bomba de calor, integran un sistema de desagüe del agua condensada, con dispositivo de enrollamiento y sujeción de la manguera. De este modo se puede elegir entre evacuar el agua condensada directamente al fregadero o en el punto de desagüe.



T1 Classic

Secadora TDB 220 WP Active bomba de calor

- Secadora electrónica por condensación mediante bomba de calor.
- Frontal esmaltado blanco loto.
- Panel de mandos recto.
- **Display de 7 segmentos con nuevo interfaz de usuario: DirectSensor.**
- **Exclusivo tambor Softtronic de acero inoxidable de 1 a 7 kg.**
- **Sistema de secado PerfectDry con ahorro energético.**
- Programas de secado: Algodón, Sintéticos-Mezcla de algodón, Delicado, Camisas, Ahuecar Lana, Alisar Extra, Exprés, Aire caliente, Outdoor, Impermeabilizar.
- Opciones de secado: "Delicado Plus" con reducción de temperatura, Protección antiarrugas.
- Preselección hasta 24 horas.
- Indicación del tiempo restante.
- **Tecnología EcoDry:** máximo ahorro durante toda la vida de la secadora.
- Iluminación del tambor (LED).
- Sistema de reversión inteligente del tambor.
- **FragranceDos: incluye soporte especial en el filtro para colocar envase con fragancia.**
- Pilotos de control indicador: "Vaciar depósito de agua" y "Limpiar filtros y conductos de aire".
- **Clasificación según etiqueta energética: A++.**
- Consumo energético anual: 211 kWh.
- Eficiencia de condensación: A.
- Medidas (Alto x Ancho x Fondo): 850 x 596 x 636 mm.
- Incluye kit de evacuación de agua condensada: manguera de desagüe y accesorios.

Nº de material: 10.751.180
Código EAN: 4002515938393
Precio referencia (impuestos incl.): 999,00 €

Precio promoción: **799 €***



T1 Classic

Secadora TDD 220 WP Active Family bomba de calor

- Secadora electrónica por condensación mediante bomba de calor.
- Frontal esmaltado blanco loto.
- Panel de mandos recto.
- **Display de 7 segmentos con nuevo interfaz de usuario: DirectSensor.**
- **Exclusivo tambor Softtronic de acero inoxidable de 1 a 8 kg.**
- **Sistema de secado PerfectDry con ahorro energético.**
- Programas de secado: Algodón, Sintéticos-Mezcla de algodón, Delicado, Camisas, Ahuecar Lana, Alisar Extra, Exprés, Aire caliente, **Outdoor, Impermeabilizar.**
- Opciones de secado: "Delicado Plus" con reducción de temperatura, Protección antiarrugas.
- Preselección hasta 24 horas.
- Indicación del tiempo restante.
- **Tecnología EcoDry:** Máximo ahorro durante toda la vida de la secadora.
- Iluminación del tambor (LED).
- Sistema de reversión inteligente del tambor.
- **FragranceDos: incluye soporte especial en el filtro para colocar envase con fragancia.**
- Pilotos de control indicador: "Vaciar depósito de agua" y "Limpiar filtros y conductos de aire".
- **Clasificación según etiqueta energética: A++.**
- Consumo energético anual: 230 kWh.
- Eficiencia de condensación: A.
- Medidas (Alto x Ancho x Fondo): 850 x 596 x 636 mm.
- Incluye kit de evacuación de agua condensada: manguera de desagüe y accesorios.

Nº de material: 10.751.210
Código EAN: 4002515939895
Precio referencia (impuestos incl.): 1.049,00 €

Precio promoción: **899 €***



Novedad

Secadora TWF 500 WP EditionEco bomba de calor

- Secadora electrónica por condensación mediante bomba de calor.
- Diseño: WhiteEdition.
- Gran boca de carga blanca con aro acabado aluminio plateado.
- **Silenciosa: 66 dB(A) re 1pW**
- Frontal esmaltado blanco loto.
- Panel de mandos recto.
- **Display de 7 segmentos con nuevo interfaz de usuario: DirectSensor.**
- **Exclusivo tambor Softtronic de acero inoxidable de 1 a 8 kg.**
- **Sistema de secado PerfectDry con ahorro energético.**
- Programas de secado: Algodón, Sintéticos-Mezcla de algodón, Delicado, Camisas, Ahuecar Lana, Alisar Plus, Exprés, **Outdoor, Impermeabilizar.**
- Opciones de secado: "Delicado Plus" con reducción de temperatura, Protección antiarrugas.
- Avisador acústico.
- Preselección hasta 24 horas.
- Indicación del tiempo restante.
- Iluminación del tambor (LED).
- Sistema de reversión inteligente del tambor.
- **FragranceDos: incluye soporte especial en el filtro para colocar envase con fragancia.**
- Pilotos de control indicador: "Vaciar depósito de agua" y "Limpiar filtros y conductos de aire".
- **Motor ProfiEco.**
- **Clasificación según etiqueta energética: A+++**
- Consumo energético anual: 171 kWh.
- Eficiencia de condensación: A.
- Medidas (Alto x Ancho x Fondo): 850x596x643mm.
- Incluye kit de evacuación de agua condensada: manguera de desagüe y accesorios.

Nº de material: 10.937.090
Código EAN: 4002516038207
Precio referencia (impuestos incl.): 1.199,00 €

Precio promoción: **1.049 €***

Secadora, lavasecadora y sistema de planchado Miele



Novedad

Secadora TWF 505 WP EditionEco Silence bomba de calor

- Secadora electrónica por condensación mediante bomba de calor.
- Diseño: WhiteEdition.
- Gran boca de carga blanca con aro cromado.
- **Paquete acústico para los niveles de ruido más bajos: 62 dB(A) re 1pW**
- Frontal esmaltado blanco loto.
- **Display de 7 segmentos con nuevo interfaz de usuario: DirectSensor.**
- **Exclusivo tambor Softtronic de acero inoxidable de 1 a 8 kg.**
- **Sistema de secado PerfectDry con ahorro energético.**
- Programas de secado: Algodón, Sintéticos-Mezcla de algodón, Delicado, Camisas, Ahuecar Lana, Alisar Plus, Exprés, **Outdoor, Impermeabilizar.**
- Opciones de secado: "Delicado plus" con reducción de temperatura, protección antiarrugas y avisador acústico.
- Preselección hasta 24 horas.
- Indicación del tiempo restante.
- Iluminación del tambor (LED).
- Sistema de reversión inteligente del tambor.
- **FragranceDos: incluye soporte especial en el filtro para colocar envase con fragancia.**
- Pilotos de control indicador: "Vaciar depósito de agua" y "Limpiar filtros y conductos de aire".
- **Motor ProfiEco.**
- **Clasificación según etiqueta energética: A+++.**
- Consumo energético anual: 171 kWh.
- Eficiencia de condensación: A.
- Medidas (Alto x Ancho x Fondo): 850 x 596 x 643 mm.
- Incluye kit de evacuación de agua condensada: manguera de desagüe y accesorios.

Nº de material: 10.937.110
Código EAN: 4002516038313
Precio referencia (impuestos incl.): **1.399,00**

Precio promoción: 1.199 €*



Lavasecadora WTH 120 WP PWash 2.0 & TwinDos

- **Gran boca de carga con acabado cromado.**
- Diseño: ChromeEdition.
- Frontal esmaltado blanco loto.
- Panel de mandos recto.
- Exclusivo tambor Softtronic de acero inoxidable de 1 a 7 kg.
- **Capacidad de carga para el lavado de 7 kg y para secado de 4 kg De forma ininterrumpida lavado y secado de 4 kg.**
- Centrifugado de 400 a 1.600 r.p.m.*
- Adaptación automática a cargas para un ahorro de agua y energía.
- Comoda selección de programas mediante mando giratorio.
- Programas de lavado y secado: Algodón, Sintéticos-Mezcla de algodón, Delicado, Exprés, Camisas, Lana, Seda, Automatico, Aire Caliente, Vapor, Refrescar, QuickPowerWash y otros programas.
- Extras: Prelavado, Remojo y Agua Plus.
- **TwinDos: el único sistema que garantiza la mezcla de detergente más idónea para cada lavado.**
- **Sistema PowerWash 2.0: el poder de la limpieza con mayor rapidez y eficiencia que nunca.**
- **Tecnología exclusiva: CapDosing.**
- Preselección de hasta 24 horas.
- Indicación del tiempo restante.
- Avisador acústico.
- Iluminación del tambor (LED).
- **Sistema EasyOpen: cómoda apertura de la puerta.**
- **Gestor de programas con opciones que responden a necesidades individuales.**
- Cajetín de detergente autolimpiable (Autoclean).
- **Motor ProfiEco.***
- **Clasificación según etiqueta energética: A/A.**
- Medidas (Alto x Ancho x Fondo): 850 x 596 x 636 mm.

Nº de material: 10.582.000
Código EAN: 4002515807064
Precio referencia (impuestos incl.): **2.199,00 €**

Tobera valorada en 170 euros de regalo



Sistema de planchado a vapor FashionMaster B 3312

- Sistema de planchado y generador de vapor
- Display de una línea con texto color blanco.
- **Sistema 1-2 lift: ajuste de altura entre 83 y 102 cm**
- Planchado profesional con presión de vapor (3,5 bares) y 100 g de vapor / minuto
- Plancha con suela antiadherente con estructura de panel de abeja
- Mesa de planchado con funciones de hinchado y extracción
- Dos niveles de intensidad de vapor

- Depósito de agua de 1.25 litros
- **Compartimento para el almacenamiento**
- **Ruedas de fácil deslizamiento**
- **Sistema de descalcificación automática**
- Sistema de enfriamiento "CoolDown"
- Medidas abierto (Alto x Ancho x Fondo): 97 x 148 x 47
- Medidas plegado (Alto x Ancho x Fondo): 128 x 47 x 37

Nº de material: 10.998.470
Código EAN: 4002516091905
Precio referencia (impuestos incl.): **1.399,00 €**





Hasta 20 años de vida útil

Todos los componentes de un lavavajillas Miele están dimensionados y testados para una vida útil de al menos 7.500 ciclos de programas. Esto supone un uso habitual en el hogar equivalente a unos 20 años de vida útil.



ComfortClose

Disfruta cada día de la apertura fácil y del cierre suave de la puerta Miele. Detalle de confort: la puerta se mantiene en la posición deseada.



Máxima eficiencia energética

La etiqueta energética informa a simple vista sobre la rentabilidad y el rendimiento del lavavajillas. Todos los lavavajillas Miele aúnan los mejores resultados de limpieza y secado con un consumo mínimo de agua y de energía.



Bandeja portacubiertos

La bandeja portacubiertos -una invención de Miele- ofrece numerosas ventajas: todas las piezas se alojan por separado y no pueden rayarse entre sí. La suciedad se elimina por completo y la cubertería queda perfectamente seca. Tras el lavado, se pueden retirar cómoda e higiénicamente.



Diseño de los cestos Comfort

Los cestos Comfort de los lavavajillas Miele ofrecen un cesto superior regulable en altura con una fila fija de soportes, así como un cesto inferior con dos filas fijas de soportes (una de ellas abatible). El espacio MultiComfort permite alojar platos de distinto tamaño (hasta 35 cm Ø) en tres filas. También se alojan en un mínimo espacio tablas de cortar, bandejas de servicio y recipientes huecos como fuentes o vasos de cerveza altos.



Perfect GlassCare

El agua blanda logra mejores resultados de limpieza, pero puede atacar la estructura del cristal. Por ello, los lavavajillas Miele están dotados con la tecnología patentada Perfect GlassCare. Así se asegura siempre un cuidadoso lavado de la cristalería para disfrutarla durante muchos años.

Desde el 15 de septiembre



Lavavajillas G 4310 SC BRWS Active**

- Lavavajillas de libre instalación en Blanco Brillante.
- Preselección 24 h.
- Indicación del tiempo restante.
- 5 programas de lavado.
- Ahorro de tiempo: opción Turbo.
- **Bandeja portacubiertos.**
- Sistema de cierre de puerta ComfortClose.
- Capacidad: 14 servicios normalizados.
- **Muy silencioso: solo 46 dB(A) re1pW.**
- **Consumo anual de energía: 266 kWh.**
- **Consumo anual de agua: 2.772 litros.**
- Cómodos tiradores en el cesto superior e inferior.
- Fila de spikes abatibles en el cesto inferior.
- Dotación cesto superior y cesto inferior: EasyComfort.
- DetergentAgent = detección automática del tipo de detergente utilizado.
- **Clasificación según etiqueta energética: A++.**

Nº de material: 10. 994.000
Código EAN: 4002516062288
Precio referencia (impuestos incl.): **749,00 €**

Precio promoción: **599 €***

Lavavajillas G 4310 BRWS Active. **Novedad.**

- Lavavajillas de libre instalación en Blanco Brillante.
- Dotación como el modelo G 4310 SC BRWS Active.
- **Cesto cubertero en lugar de bandeja portacubiertos.**
- Capacidad: 13 servicios normalizados.
- Consumo anual de energía: 262 kWh.

Nº de material: 10.993.980
Código EAN: 4002516062264
Precio referencia (impuestos incl.): **749,00 €**

Precio promoción: **599 €***

Desde el 15 de septiembre



Lavavajillas G 4310 SC EDST/CLST Front Active**

- Lavavajillas de libre instalación en acero inoxidable CleanSteel.
- Preselección 24 h.
- Indicación del tiempo restante.
- 5 programas de lavado.
- Ahorro de tiempo: opción Turbo.
- **Bandeja portacubiertos.**
- Sistema de cierre de puerta ComfortClose.
- Capacidad: 14 servicios normalizados.
- **Muy silencioso: solo 46 dB(A) re1pW.**
- **Consumo anual de energía: 266 kWh.**
- **Consumo anual de agua: 2.772 litros.**
- Cómodos tiradores en el cesto superior e inferior.
- Fila de spikes abatibles en el cesto inferior.
- Dotación cesto superior y cesto inferior: EasyComfort.
- DetergentAgent = detección automática del tipo de detergente utilizado.
- **Clasificación según etiqueta energética: A++.**

Nº de material: 10.994.010
Código EAN: 4002516062295
Precio referencia (impuestos incl.): **849,00 €**

Precio promoción: **699 €***

Lavavajillas G 4310 EDST/CLST Front Active. **Novedad.**

- Lavavajillas de libre inst. en acero inox. CleanSteel.
- Dotación como G 4310 SC EDST/CLST Front Active.
- **Cesto cubertero en lugar de bandeja portacubiertos.**
- Capacidad: 13 servicios normalizados.
- Consumo anual de energía: 262 kWh.

Nº de material: 10.993.990
Código EAN: 4002516062271
Precio referencia (impuestos incl.): **849,00 €**

Precio promoción: **699 €***



Lavavajillas G 4930 SC BRWS Jubilee

- Lavavajillas de libre instalación en Blanco Brillante.
- Preselección 24 h.
- Indicación del tiempo restante.
- 5 programas de lavado.
- Ahorro de tiempo: opción Corto.
- **Bandeja portacubiertos 3D.**
- Sistema de cierre de puerta ComfortClose.
- Capacidad: 14 servicios normalizados.
- **Muy silencioso: solo 45 dB(A) re1pW.**
- **Consumo anual de energía: 266 kWh.**
- **Consumo anual de agua: 2.800 litros.**
- Cómodos tiradores en el cesto superior e inferior.
- Fila de spikes abatibles en el cesto inferior.
- Dotación cesto superior y cesto inferior: EasyComfort.
- DetergentAgent = detección automática del tipo de detergente utilizado.
- **Clasificación según etiqueta energética: A++.**

Nº de material: 10.533.470
Código EAN: 4002515775233
Precio referencia (impuestos incl.): **849,00 €**

Precio promoción: **749 €***

Lavavajillas G 4930 BRWS Jubilee

- Lavavajillas de libre instalación en Blanco Brillante.
- Dotación como el modelo G 4930 SC BRWS Jubilee.
- **Cesto cubertero en lugar de bandeja portacubiertos.**
- Capacidad: 13 servicios normalizados.
- Consumo anual de energía: 262 kWh.

Nº de material: 10.533.390
Código EAN: 4002515774687
Precio referencia (impuestos incl.): **799,00 €**

Precio promoción: **699 €***

Lavavajillas Miele Jubilee Libre Instalación



Lavavajillas G 4930 SC EDST/CLST Front Jubilee

- Lavavajillas de libre instalación en acero inoxidable CleanSteel.
- Preselección 24 h.
- Indicación del tiempo restante.
- 5 programas de lavado.
- Ahorro de tiempo: opción Corto.
- **Bandeja portacubiertos 3D.**
- Sistema de cierre de puerta ComfortClose.
- Capacidad: 14 servicios normalizados.
- **Muy silencioso: solo 45 dB(A) re1pW.**
- **Consumo anual de energía: 266 kWh.**
- **Consumo anual de agua: 2.800 litros.**
- Cómodos tiradores en el cesto superior e inferior.
- Fila de spikes abatibles en el cesto inferior.
- Dotación cesto superior y cesto inferior: EasyComfort.
- DetergentAgent = detección automática del tipo de detergente utilizado.
- **Clasificación según etiqueta energética: A++**

Nº de material: 10.533.480
Código EAN: 4002515775240
Precio referencia (impuestos incl.):

949,00 €

Precio promoción: **849 €***



Lavavajillas G 6000 SC BRWS Jubilee A+++

- Lavavajillas de libre instalación en Blanco Brillante.
- Preselección 24 h.
- Indicación del tiempo restante.
- 6 programas de lavado.
- Ahorro de tiempo: opción Corto.
- **Bandeja portacubiertos 3D.**
- Sistema de cierre de puerta ComfortClose.
- Capacidad: 14 servicios normalizados.
- **Muy silencioso: solo 44 dB(A) re1pW.**
- **Consumo anual de energía: 237 kWh.**
- **Consumo anual de agua: 2.716 litros.**
- Cómodos tiradores en el cesto superior e inferior.
- Fila de spikes abatibles en el cesto inferior.
- **Dotación cesto superior y cesto inferior: ExtraComfort.**
- DetergentAgent = detección automática del tipo de detergente utilizado.
- **Sistema de secado AutoOpen.**
- **Sistema Perfect GlassCare.**
- **Clasificación según etiqueta energética: A+++**

Nº de material: 10.533.410
Código EAN: 4002515774700
Precio referencia (impuestos incl.):

1049,00 €

Precio promoción: **949 €***

Lavavajillas Miele Active Integración



Novedad



Lavavajillas G 4310 i BRWS Active

- Lavavajillas integración parcial en Blanco Brillante
- Preselección 24 h.
- Indicación del tiempo restante.
- 5 programas de lavado.
- Ahorro de tiempo: opción Corto.
- **Cesto cubertero.**
- Sistema de cierre de puerta ComfortClose.
- Capacidad: 13 servicios normalizados.
- **Muy silencioso: sólo 46 dB(A) re1pW.**
- **Consumo anual de energía: 262 kWh.**
- **Consumo anual de agua: 3.360 litros.**
- Cómodos tiradores en el cesto superior e inferior.
- Fila de spikes abatibles en el cesto inferior.
- Dotación cesto superior y cesto inferior: EasyComfort.
- DetergentAgent = detección automática del tipo de detergente utilizado.
- **Clasificación según etiqueta energética: A++**

Nº de material: 109.940.30
Código EAN: 4002516062318
Precio referencia (impuestos incl.): **799,00 €**

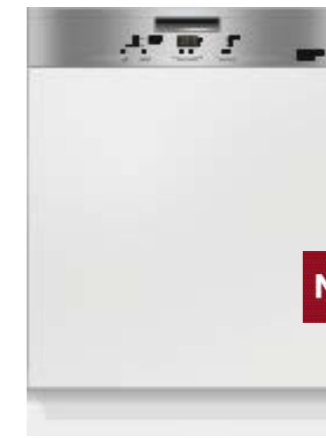

Novedad



Lavavajillas G 4310 i EDST/CLST Active

- Lavavajillas Integración parcial en acero inoxidable CleanSteel.
- Preselección 24 h.
- Indicación del tiempo restante.
- 6 programas de lavado.
- Ahorro de tiempo: opción Corto.
- **Cesto cubertero.**
- Sistema de cierre de puerta ComfortClose.
- Capacidad: 13 servicios normalizados.
- **Muy silencioso: solo 46 dB(A) re1pW.**
- **Consumo anual de energía: 262 kWh.**
- **Consumo anual de agua: 3.360 litros.**
- Cómodos tiradores en el cesto superior e inferior.
- Fila de spikes abatibles en el cesto inferior.
- **Dotación cesto superior y cesto inferior: EasyComfort.**
- DetergentAgent = detección automática del tipo de detergente utilizado.
- **Clasificación según etiqueta energética: A++**

Nº de material: 109.940.40
Código EAN: 4002516062325
Precio referencia (impuestos incl.): **899,00 €**

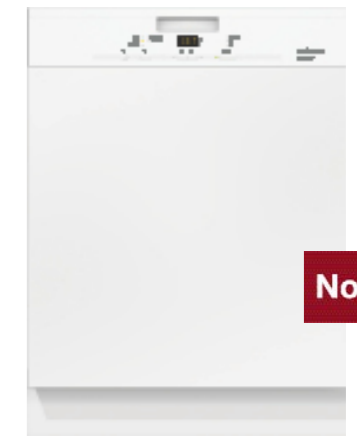

Novedad



Lavavajillas G 4310 SCi BRWS Active

- Lavavajillas integración parcial en Blanco Brillante
- Preselección 24 h.
- Indicación del tiempo restante.
- 5 programas de lavado.
- Ahorro de tiempo: opción Corto.
- **Bandeja portacubiertos 3D.**
- Sistema de cierre de puerta ComfortClose.
- Capacidad: 14 servicios normalizados.
- **Muy silencioso: sólo 46 dB(A) re1pW.**
- **Consumo anual de energía: 266 kWh.**
- **Consumo anual de agua: 3.360 litros.**
- Cómodos tiradores en el cesto superior e inferior.
- Fila de spikes abatibles en el cesto inferior.
- **Dotación cesto superior y cesto inferior: EasyComfort.**
- DetergentAgent = detección automática del tipo de detergente utilizado.
- **Clasificación según etiqueta energética: A++**

Nº de material: 109.940.70
Código EAN: 4002516062349
Precio referencia (impuestos incl.): **849,00 €**

G 4310 i BRWS Active

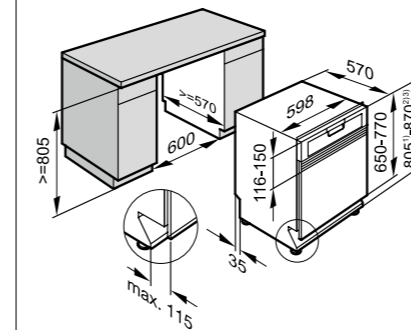

G 4310 i EDST/CLST Active

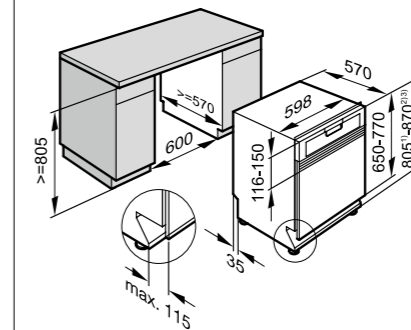

G 4310 SCi BRWS Active

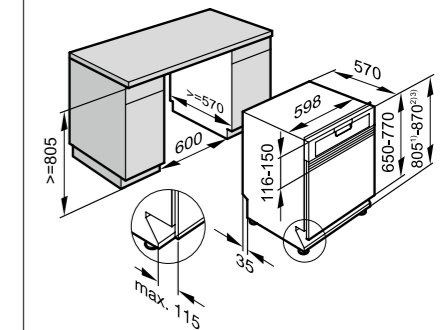

Lavavajillas Miele Active Integración

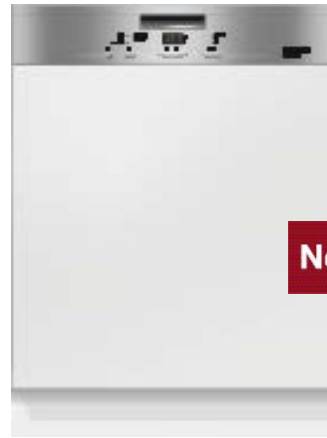

Novedad



Lavavajillas G 4310 SCl EDST/CLST Active

- Lavavajillas Integración parcial en acero inoxidable CleanSteel.
- Preselección 24 h.
- Indicación del tiempo restante.
- 6 programas de lavado.
- Ahorro de tiempo: opción Corto.
- Bandeja portacubiertos.
- Sistema de cierre de puerta ComfortClose.
- Capacidad: 14 servicios normalizados.
- Muy silencioso: solo 46 dB(A) re1pW.
- Consumo anual de energía: 266 kWh.
- Consumo anual de agua: 3.360 litros.
- Cómodos tiradores en el cesto superior e inferior.
- Fila de spikes abatibles en el cesto inferior.
- Dotación cesto superior y cesto inferior: EasyComfort.
- DetergentAgent = detección automática del tipo de detergente utilizado.
- Clasificación según etiqueta energética: A++

Nº de material: 109.940.80
Código EAN: 4002516062356
Precio referencia (impuestos incl.): **949,00 €**



Lavavajillas G 4380 Vi Active

- Lavavajillas de integración total.
- Preselección 24 h.
- Indicación del tiempo restante.
- 5 programas de lavado.
- Ahorro de tiempo: opción Corto.
- **Cesta cubertero.**
- Sistema de cierre de puerta ComfortClose.
- Capacidad: 13 servicios normalizados.
- **Muy silencioso: solo 46 dB(A) re1pW.**
- **Consumo anual de energía: 262 kWh.**
- **Consumo anual de agua: 3.360 litros.**
- Cómodos tiradores en el cesto superior e inferior.
- Fila de spikes abatibles en el cesto inferior.
- Dotación cesto superior y cesto inferior: EasyComfort.
- DetergentAgent = detección automática del tipo de detergente utilizado.
- **Clasificación según etiqueta energética: A++**

Nº de material: 109.940.90
Código EAN: 4002516062363
Precio referencia (impuestos incl.): **899,00 €**



Novedad



Lavavajillas G 4380 SCVi Active

- Lavavajillas de integración total.
- Preselección 24 h.
- Indicación del tiempo restante.
- 5 programas de lavado.
- Ahorro de tiempo: opción Corto.
- Bandeja portacubiertos 3D.
- Sistema de cierre de puerta ComfortClose.
- Capacidad: 14 servicios normalizados.
- Muy silencioso: solo 46 dB(A) re1pW.
- Consumo anual de energía: 266 kWh.
- Consumo anual de agua: 3.360 litros.
- Cómodos tiradores en el cesto superior e inferior.
- Fila de spikes abatibles en el cesto inferior.
- Dotación cesto superior y cesto inferior: EasyComfort.
- DetergentAgent = detección automática del tipo de detergente utilizado.
- Clasificación según etiqueta energética: A++

Nº de material: 109.941.00
Código EAN: 4002516062370
Precio referencia (impuestos incl.): **949,00 €**

Precio promoción: **849 €***

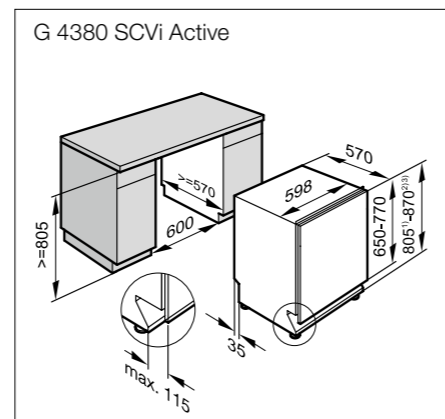
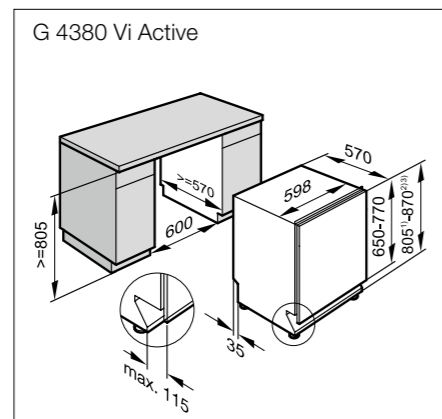
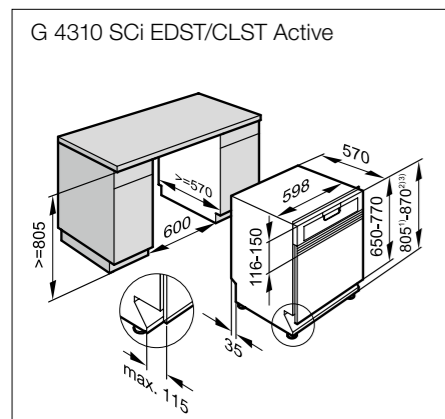

Calidad Made in Germany. Modelos sometidos a test de durabilidad de 20 años
* Precio recomendado del 01.09.2018 al 31.12.2018 (ambos inclusive). Impuestos incluidos. Precio no acumulable con otras ofertas y promociones.

Lavavajillas Miele 45 cm.



Novedad

Ancho 45 cm

Lavavajillas G 4620 SC Active de 45 cm de ancho

- Lavavajillas de libre instalación con ancho especial 45 cm.
- Preselección 24 h.
- Indicación del tiempo restante.
- 6 programas de lavado.
- Ahorro de tiempo: opción Corto.
- **Bandeja portacubiertos.**
- Sistema de cierre de puerta ComfortClose.
- Capacidad: 9 servicios normalizados.
- **Muy silencioso: solo 46 dB(A) re1pW.**
- **Consumo anual de energía: 221 kWh.**
- **Consumo anual de agua: 2.436 litros.**
- Cómodos tiradores en el cesto superior e inferior.
- DetergentAgent = detección automática del tipo de detergente utilizado.
- **Sistema Perfect GlassCare**
- **Clasificación según etiqueta energética: A+**

Nº de material: 10.805.230
Código EAN: 4002515954645
Precio referencia (impuestos incl.): **849,00 €**

Precio promoción: **699 €***

Calidad Made in Germany.
Modelos sometidos a test de durabilidad de 20 años
* Precio recomendado del 01.09.2018 al 31.12.2018 (ambos inclusive). Impuestos incluidos. Precio no acumulable con otras ofertas y promociones.





La mejor conservación

Los sistemas de conservación para alimentos frescos de Miele garantizan unas condiciones de refrigeración perfectas, que mantienen su frescura durante más tiempo con temperaturas internas ideales.



Cómodo manejo

El frigorífico dispone de los elementos de mando más modernos, que conjugan perfectamente funcionalidad y diseño. Desde la apertura de la puerta hasta los ajustes personalizables en el display: todo es fácil e intuitivo. El nuevo display TFT-Touch de alta calidad incorpora incluso algunos modos como p. ej. "vacaciones" o "fiesta".



NoFrost

Con el sistema NoFrost no tendrás que descongelar tu aparato. Gracias a la refrigeración por recirculación, el aire frío y seco se reparte de forma homogénea y no se forma hielo en el interior del congelador. Los alimentos congelados no se escarchan y los cajones se pueden abrir y cerrar fácilmente sin que una capa de hielo los obstruya.



DynaCool

Para el perfecto almacenamiento de tus alimentos, no solo resulta fundamental la temperatura correcta, sino también la humedad del aire. La función DynaCool se encarga de la circulación homogénea del aire mediante el ventilador integrado, para garantizar la óptima distribución de la temperatura y del grado de humedad.



Eficiencia energética

Los aparatos de frío Miele obtienen los mejores valores en cuanto a eficiencia energética. Gracias a la optimización del circuito de refrigeración y de los sistemas de aislamiento, se consiguen las clases de eficiencia energética A++ y A+++.



Solo en Miele Estantes interiores ComfortClean

Los estantes interiores ComfortClean de material sintético SAN termorresistente y de alta calidad se lavan cómodamente en el lavavajillas (hasta 55 °C). Además, son particularmente resistentes a arañazos y agentes químicos.



Combi KFN 28132 D WS

- Combi independiente en color blanco.
- Sistema de apertura integrado en la puerta.
- Apertura de la puerta hacia la derecha (intercambiable).
- **Iluminación del frigorífico mediante LEDs.**
- Sistema de refrigeración dinámica DynaCool.
- **Sistema NoFrost: sin escarcha, se acabó la descongelación manual.**
- Función SuperFrost.
- 4 baldas de cristal de seguridad, regulables en altura.
- 1 cajón para fruta/verdura y 3 cajones de congelación.
- **ComfortClean: estantes aptos para la limpieza en el lavavajillas.**
- Alarma acústica de la puerta.
- Capacidad útil total: 304 litros.
- **Clase de eficiencia energética A++.**
- Consumo anual de electricidad: 232 kWh.
- **Compresor linear inverter.**
- **Nivel acústico en dB(A) re1pW: 43.**
- Medidas al x an x fo (en cm): 186,1 x 60,0 x 65,5.

Nº de material: 10.622.020
 Código EAN: 4002515811863
 Precio referencia (impuestos incl.): **949,00 €**

Precio promoción: 749 €*

Combi KFN 29132 D WS

- Combi independiente en color blanco.
- Sistema de apertura integrado en la puerta.
- Apertura de la puerta hacia la derecha (intercambiable).
- **Iluminación del frigorífico mediante LEDs.**
- Sistema de refrigeración dinámica DynaCool.
- **Sistema NoFrost: sin escarcha, se acabó la descongelación manual.**
- Función SuperFrost.
- 5 baldas de cristal de seguridad, regulables en altura.
- 1 cajón para fruta/verdura y 3 cajones de congelación.
- **ComfortClean: estantes aptos para la limpieza en el lavavajillas.**
- Alarma acústica de la puerta.
- Capacidad útil total: 338 litros.
- **Clase de eficiencia energética A++.**
- Consumo anual de electricidad: 242 kWh.
- **Compresor linear inverter.**
- **Nivel acústico en dB(A) re1pW: 43.**
- Medidas al x an x fo (en cm): 201,1 x 60,0 x 65,5.

Nº de material: 10.622.450
 Código EAN: 4002515812419
 Precio referencia (impuestos incl.): **999,00 €**

Precio promoción: 799 €*

Combi KFN 29132 d edt/cs

- Combi independiente con puerta de acero inox. CleanSteel.
- Sistema de apertura integrado en la puerta.
- Apertura de la puerta hacia la derecha (intercambiable).
- **Iluminación del frigorífico mediante LEDs.**
- Sistema de refrigeración dinámica DynaCool.
- **Sistema NoFrost: sin escarcha, se acabó la descongelación manual.**
- Función SuperFrost.
- 5 baldas de cristal de seguridad, regulables en altura.
- 1 cajón para fruta/verdura y 3 cajones de congelación.
- Alarma acústica de la puerta.
- Capacidad útil total: 338 litros.
- **Clase de eficiencia energética A++.**
- Consumo anual de electricidad: 242 kWh.
- **Compresor linear inverter.**
- **Nivel acústico en dB(A) re1pW: 43.**
- Medidas al x an x fo (en cm): 201,1 x 60,0 x 65,5.

Nº de material: 10.622.470
 Código EAN: 4002515812426
 Precio referencia (impuestos incl.): **1.099,00 €**

Precio promoción: 899 €*

Combis Miele



Combi KFN 28133 D ws

- Combi independiente en color blanco
- Sistema de apertura integrado en la puerta.
- Apertura de la puerta hacia la derecha (intercambiable).
- **Iluminación del frigorífico mediante LEDs.**
- Sistema de refrigeración dinámica DynaCool.
- **Sistema NoFrost: sin escarcha, se acabó la descongelación manual.**
- Función SuperFrost.
- 5 baldas de cristal de seguridad, regulables en altura.
- 1 cajón para fruta y verdura y 3 cajones de congelación.
- **ComfortClean: estantes aptos para limpieza en el lavavajillas.**
- Alarma acústica de la puerta.
- Zona de refrigeración: 209 litros.
- Zona de congelación de 4 estrellas: 95 litros.
- **Clase de eficiencia energética A+++.**
- Consumo anual de electricidad: 160 kWh.
- **Compresor linear inverter.**
- **Nivel acústico en dB(A) re1pW: 40.**
- Medidas al x an x fo (en cm): 186,1 x 60,0 x 65,7.

Nº de material: 10.622.110
 Código EAN: 4002515812082
 Precio referencia (impuestos incl.): **1.049,00 €**

Precio promoción: **799 €***



Combi KFN 28133 D edt/cs

- Combi independiente con puerta de acero inox. CleanSteel.
- Sistema de apertura integrado en la puerta.
- Apertura de la puerta hacia la derecha (intercambiable).
- **Iluminación del frigorífico mediante LEDs.**
- Sistema de refrigeración dinámica DynaCool.
- **Sistema NoFrost: sin escarcha, se acabó la descongelación manual.**
- Función SuperFrost.
- 5 baldas de cristal de seguridad, regulables en altura.
- 1 cajón para fruta y verdura y 3 cajones de congelación.
- **ComfortClean: estantes aptos para limpieza en el lavavajillas.**
- Alarma acústica de la puerta.
- Zona de refrigeración: 209 litros.
- Zona de congelación de 4 estrellas: 95 litros.
- **Clase de eficiencia energética A+++.**
- Consumo anual de electricidad: 160 kWh.
- **Compresor linear inverter.**
- **Nivel acústico en dB(A) re1pW: 40.**
- Medidas al x an x fo (en cm): 186,1 x 60,0 x 65,7.

Nº de material: 10.622.130
 Código EAN: 4002515812099
 Precio referencia (impuestos incl.): **1.099,00 €**

Precio promoción: **849 €***



Combi KFN 29133 D ws

- Combi independiente en color blanco
- Sistema de apertura integrado en la puerta.
- Apertura de la puerta hacia la derecha (intercambiable).
- **Iluminación del frigorífico mediante LEDs.**
- Sistema de refrigeración dinámica DynaCool.
- **Sistema NoFrost: sin escarcha, se acabó la descongelación manual.**
- Función SuperFrost.
- 5 baldas de cristal de seguridad, regulables en altura.
- 1 cajón para fruta y verdura y 3 cajones de congelación.
- **ComfortClean: estantes aptos para limpieza en el lavavajillas.**
- Alarma acústica de la puerta.
- Zona de refrigeración: 243 litros.
- Zona de congelación de 4 estrellas: 95 litros.
- **Clase de eficiencia energética A+++.**
- Consumo anual de electricidad: 167 kWh.
- **Compresor linear inverter.**
- **Nivel acústico en dB(A) re1pW: 40.**
- Medidas al x an x fo (en cm): 201,1 x 60,0 x 65,5.

Nº de material: 10.622.540
 Código EAN: 4002515812433
 Precio referencia (impuestos incl.): **1.099,00 €**

Precio promoción: **879 €***



Combi KFN 29133 D EDT/CS

- Combi independiente en color blanco
- Sistema de apertura integrado en la puerta.
- Apertura de la puerta hacia la derecha (intercambiable).
- **Iluminación del frigorífico mediante LEDs.**
- Sistema de refrigeración dinámica DynaCool.
- **Sistema NoFrost: sin escarcha, se acabó la descongelación manual.**
- Función SuperFrost.
- 5 baldas de cristal de seguridad, regulables en altura.
- 1 cajón para fruta y verdura y 3 cajones de congelación.
- **ComfortClean: estantes aptos para limpieza en el lavavajillas.**
- Alarma acústica de la puerta.
- Zona de refrigeración: 243 litros.
- Zona de congelación de 4 estrellas: 95 litros.
- **Clase de eficiencia energética A+++.**
- Consumo anual de electricidad: 167 kWh.
- **Compresor linear inverter.**
- **Nivel acústico en dB(A) re1pW: 40.**
- Medidas al x an x fo (en cm): 201,1 x 60,0 x 65,7.

Nº de material: 10.225.570
 Código EAN: 4002515812440
 Precio referencia (impuestos incl.): **1.199,00 €**

Precio promoción: **949 €***



Calidad Made in Germany. Modelos sometidos a test de durabilidad de 20 años

* Precio recomendado del 01.10.2018 al 31.12.2018 (ambos inclusive). Impuestos incluidos. Precio no acumulable con otras ofertas y promociones.

Hornos multifunción Miele

Descubre los nuevos modelos Active



Acabado PerfectClean

El interior del horno, la bandeja, los listones portabandejas y la parrilla tienen un singular efecto antiadherente: el acabado patentado PerfectClean. Ventaja: es imposible que los alimentos se queden incrustados y la limpieza resultará sorprendentemente fácil.



Resultados perfectos

Una electrónica desarrollada y fabricada por Miele en Alemania, un concepto de manejo totalmente autoexplicativo, así como 8 funciones para lograr siempre resultados perfectos de cocción.

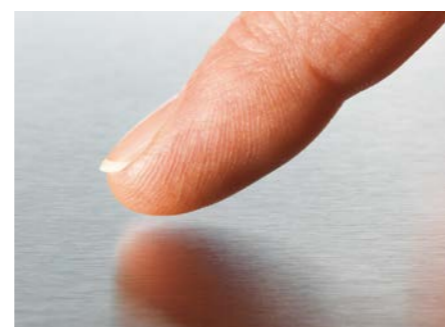

CleanSteel

Los aparatos Miele en acero inoxidable están dotados con una superficie especial CleanSteel que garantiza una limpieza especialmente fácil. Las huellas dactilares quedan prácticamente invisibles.



Novedad

Gran capacidad

Todos los hornos multifunción Miele disponen de un gran volumen interior de 76 litros y hasta 5 niveles para bandejas: mucho espacio para la preparación de asados y grandes cantidades de repostería.



Guías telescópicas*

Gracias a las guías telescópicas completamente extraíbles, la bandeja y la parrilla se extraen sobre toda su longitud del interior del horno y se mantienen estables en cualquier posición.



Función Clima**

Gracias a la combinación de aire caliente con humedad se logran perfectos resultados de asado y de horneado. La carne se vuelve tierna y jugosa y adquiere una apetitosa costra dorada. El pan y los panecillos salen como recién hechos en la panadería.



Horno H 2265 B Active EDST/CLST

- Horno multifunción.
- Acero inoxidable antihuellas CleanSteel.
- Interior del aparato con acabado patentado PerfectClean.
- 8 funciones.
- Regulación electrónica precisa de la temperatura entre 50 y 250° C.
- **Volumen interior ¡76 litros!**
- 5 niveles para bandejas.
- Reloj electrónico, ajustes personalizados.
- Puerta CleanGlass de 3 cristales.
- Clasificación según etiqueta energética: A+.
- Accesorios: bandeja universal con PerfectClean y parrilla.

Nº de material: 10.599.580
Código EAN: 4002515813652
Precio referencia (impuestos incl.): **599,00 €**

Precio promoción: **529 €***

Horno H 2267 B Active EDST/CLST

- Dotación como el modelo H 2265 B Active EDST/CLST.
- **Con guías telescópicas FlexiClip de serie.**

Nº de material: 10.599.600
Código EAN: 4002515813676
Precio referencia (impuestos incl.): **699,00 €**

Precio promoción: **599 €***



Horno H 2265 BP Active EDST/CLST

- Horno multifunción.
- **Autolimpieza pirolítica.**
- Acero inoxidable antihuellas CleanSteel.
- 7 funciones.
- Regulación electrónica precisa de la temperatura entre 50 y 250° C.
- **Volumen interior ¡76 litros!**
- 5 niveles para bandejas.
- Reloj electrónico, ajustes personalizados.
- Puerta CleanGlass de 4 cristales.
- Clasificación según etiqueta energética: A+.
- Accesorios: bandeja universal con PerfectClean y parrilla.

Nº de material: 10.599.590
Código EAN: 4002515813669
Precio referencia (impuestos incl.): **879,00 €**

Precio promoción: **779 €***

Horno H 2267 BP Active EDST/CLST

- Dotación como el modelo H 2265 BP Active EDST/CLST.
- **Con guías telescópicas FlexiClip de serie.**

Nº de material: 10.599.610
Código EAN: 4002515813683
Precio referencia (impuestos incl.): **979,00 €**

Precio promoción: **849 €***



Con guías telescópicas FlexiClip de serie

Horno H 6160 B EDST/CLST

- Horno multifunción.
- Acero inoxidable antihuellas CleanSteel.
- Interior del aparato con acabado patentado PerfectClean.
- **9 funciones, incl. exclusiva función Clima.**
- Regulación electrónica precisa de la temperatura entre 30 y 300° C.
- **Volumen interior ¡76 litros!**
- 5 niveles para bandejas.
- Display LCD.
- Reloj electrónico, ajustes personalizados.
- Puerta CleanGlass de 3 cristales.
- Clasificación según etiqueta energética: A+.
- Accesorios: bandeja universal con PerfectClean, bandeja de repostería con PerfectClean, parrilla con PerfectClean, guías telescópicas FlexiClip con PerfectClean.

Nº de material: 9.563.130
Código EAN: 4002515325629
Precio referencia (impuestos incl.): **1.499,00€**

Precio promoción: **1.199 €***

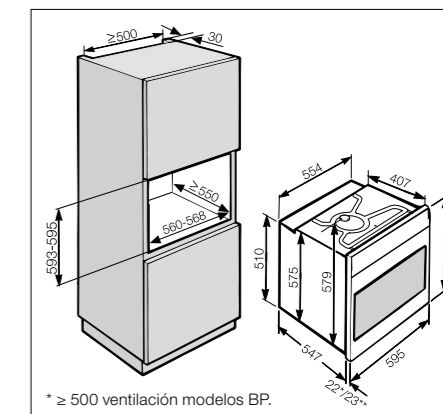

Hornos multifunción Miele

Descubre los nuevos modelos Active



Cupón para
bandeja Gourmet
de regalo



Horno H 6167 B Diseño CulinArt
EDST/CLST



- Horno multifunción.
- Acero inoxidable antihuellas CleanSteel.
- Interior del aparato con acabado patentado PerfectClean.
- Función clima.
- Regulación electrónica precisa de la temperatura entre 30 y 300° C.
- **Volumen interior ¡76 litros!**
- 5 niveles para bandejas.
- Reloj electrónico, ajustes personalizados.
- Puerta CleanGlass de 3 cristales.
- Clasificación según etiqueta energética: A+.
- Accesorios: bandeja universal con PerfectClean y parrilla.
- Recetario

Nº de material: 109.441.50

Código EAN: 4002516036630

Precio referencia (impuestos incl.): 1.449,00 €

Precio promoción: **1.299 €***



Bandejas Gourmet Miele

Ideales para que tus asados, gratinados y muchos otros platos queden perfectos (aptos para placas y hornos).

Calidad Made in Germany. Modelos sometidos a test de durabilidad de 20 años

* Precio recomendado del 01.09.2018 al 31.12.2018 (ambos inclusive). Impuestos incluidos. Precio no acumulable con otras ofertas y promociones.



Placas Miele*



Solo en Miele **Miele TwinBooster**
¡Potencia concentrada para un inicio de cocción aún más rápido! La función TwinBooster, exclusiva en Miele, permite una mayor versatilidad a la hora de cocinar, con una potencia máxima de hasta 3,7 kW en la zona de cocción grande.

Diseño made by Miele
Gracias a su elegancia purista, las placas vitrocerámicas de Miele armonizan con cualquier diseño de cocina. Un marcado elemento de diseño es el estampado que delimita las zonas de cocción. Unas líneas finas, pero claramente visibles, identifican las áreas utilizables de la placa vitrocerámica.

Calidad Miele
Desarrolladas y fabricadas por Miele en Alemania, las placas de inducción y de gas son capaces de superar sin desperfecto ni fallo alguno un exigente test de 4.000 horas de funcionamiento ininterrumpido y llegan a su cocina preparadas para una vida útil de 20 años.



Función Stop & Go
Es imposible que los alimentos se quemen: con esta función podrás reducir a la vez la potencia de todas las zonas de cocción al nivel 1.



Inicio rápido de cocción
La zona se calienta inicialmente a máxima potencia, y a continuación se ajusta automáticamente a la potencia preseleccionada para la cocción continuada.



Función Mantener caliente
El control inteligente de la temperatura en la base del recipiente de cocción mantiene los alimentos a la temperatura ideal para servir, sin que puedan quemarse. De este modo podrás dedicarte sin preocupaciones a la preparación de los restantes platos del menú.

Placas Miele*



Placa vitrocerámica de inducción KM 6113

- 3 zonas de cocción con zona grande de 28 cm.
- Cerquillo plano en acero inoxidable.
- Cómodo manejo: sensores EasyControl PLUS.
- 1 Tecla +/- central para todas las zonas de cocción.
- Función Booster en todas las zonas, 1 con TwinBooster 3,7 kW.
- 3 temporizadores activables simultáneamente para ajustar un tiempo de cocción de hasta 9,5 h.
- Medidas hueco (Ancho x Fondo): 560 mm x 490 mm.
- Dimensiones del aparato (Ancho x Fondo): 574 mm x 504 mm.

Nº de material: 7.694.380
Código EAN: 4002514834580
Precio referencia (impuestos incl.): **999,00 €**

Precio promoción: 699 €*

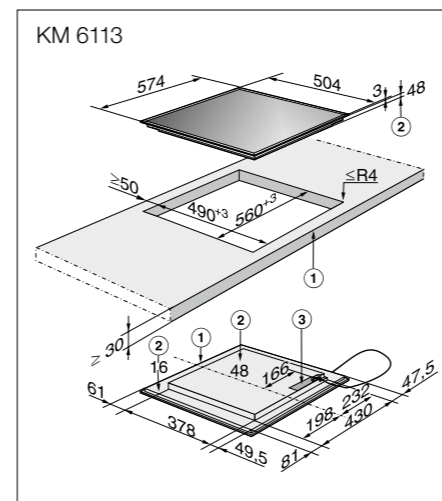

Placa vitrocerámica de inducción KM 6311 LPT

- 3 zonas de cocción con zona grande de 28 cm.
- Acabado biselado en los laterales.
- Selección directa: sensores independientes de 0-9 para la selección directa de la potencia deseada.
- Función Con@ctivity 2.0**: conexión automática entre placa y campana.
- Función Booster en todas las zonas, 1 con TwinBooster.
- 3 temporizadores activables simultáneamente para ajustar un tiempo de cocción de hasta 9,5 h.
- Función Stop&Go.
- Función Mantener caliente.
- Indicación de calor residual para cada zona de cocción.
- Medidas hueco (Ancho x Fondo): 560 mm x 490 mm.
- Dimensiones del aparato (Ancho x Fondo): 670 mm x 510 mm.

Nº de material: 7.694.410
Código EAN: 4002514834603
Precio referencia (impuestos incl.): **1.229,00 €**

Precio promoción: 999 €*

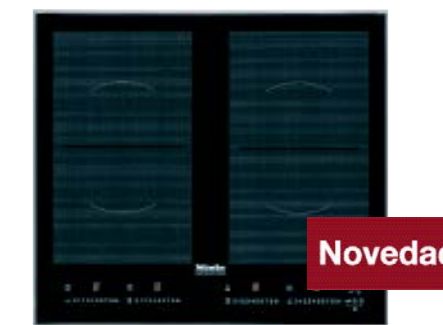
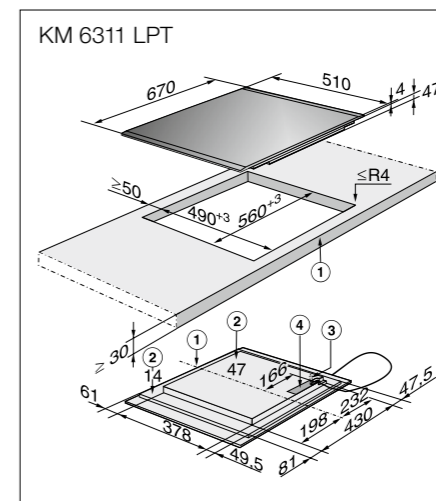

Placa vitrocerámica de inducción KM 6328-1 "Powerflex"

- 4 zonas de cocción combinables de 2 en 2
- Cerquillo plano en acero inoxidable
- Selección Directa Plus
- Función Booster en todas las zonas, 1 con TwinBooster 3,7 kW.
- Función Recall
- Función Stop&Go/Función mantener caliente.
- Función Connectivity 2.0
- Medidas hueco (Ancho x Fondo): 560 mm x 490 mm.
- Dimensiones del aparato (Ancho x Fondo): 626 mm x 526 mm.

Nº de material: 100.069.40
Código EAN: 4002515562291
Precio referencia (impuestos incl.): **1.529,00 €**

Precio promoción: 1.329 €*

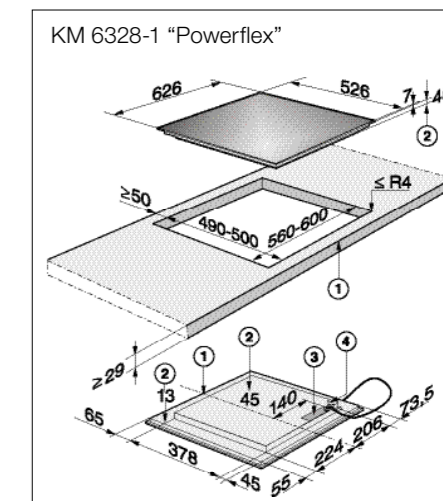

Campanas extractoras Miele*



Iluminación LED HighPower

Iluminación ecológica y extremadamente duradera: con tan solo 3 W se ilumina todo el área de cocción con una luz cálida y natural.



Miele CleanCover: fácil limpieza y máxima protección

Gracias a la superficie lisa y sin cables se facilita un acceso sencillo y sin obstáculos para una fácil limpieza. Además, el motor y la electrónica quedan completamente protegidos por el CleanCover de Miele, garantizando una máxima protección.

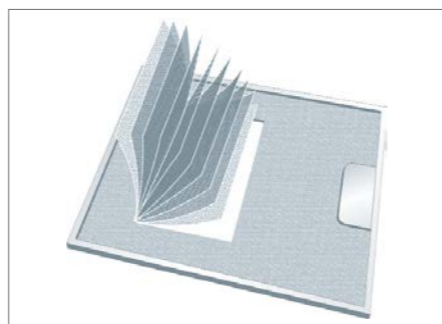

Filtros de grasa de acero inoxidable

Óptima absorción y fácil limpieza: los filtros de metal de Miele son únicos para cada modelo de campana. Con 8 capas interiores de aluminio y 2 capas externas en acero inoxidable se consigue no solo una óptima absorción, sino también una larga vida útil y una fácil limpieza, ya que pueden lavarse en el lavavajillas.



Tiempo de funcionamiento adicional

Aire ambiente depurado de olores: después de finalizar la cocción, el motor seguirá funcionando -según preferencia- durante 5 o 15 minutos y después se desconectará automáticamente.

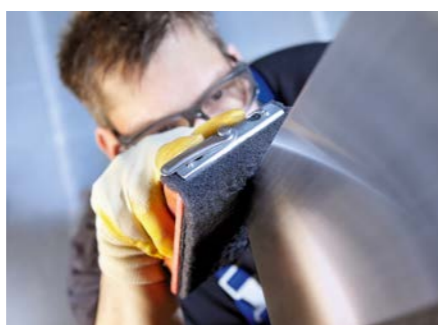

Trabajo artesanal: made in Germany

Tecnología de última generación y artesanía: en cada campana empleamos todo nuestro saber hacer, desde el desarrollo hasta la producción. El resultado son campanas extractoras con contornos precisos y una perfecta unión de todos los componentes.



Aislamiento acústico Miele

Eficiente y muy silencioso: el motor de las campanas extractoras de Miele se aísla eficazmente con esteras insonorizantes especiales.



Campana empotrable bajo armario DA 1260

- 60 cm de ancho.
- Para empotrar debajo de un armario superior o montaje independiente en la pared.
- Apta para salida de aire y recirculación.
- Iluminación LED de bajo consumo (2 x 3 W).
- Filtros de acero inoxidable con 10 capas para una máxima absorción, aptos para lavavajillas.
- CleanCover para una fácil limpieza interior.
- Potencia en nivel intensivo: 545 m³/h.
- Nivel acústico en nivel intensivo: 74 dB(A) re1pW.
- Cómodo manejo a través de teclas de pulsación con LED.
- Clase de eficiencia energética: C.
- Consumo energético anual en kWh/año: 91,6.

Blanco Brillante: DA 1260 BRWS
Nº de material: 10.552.960
Código EAN: 4002515790595
Precio referencia (impuestos incl.): **469,00 €**

Precio promoción: **449 €***

Acero inoxidable: DA 1260 EDST
Nº de material: 10.552.920
Código EAN: 4002515790588
Precio referencia (impuestos incl.): **469,00 €**

Precio promoción: **449 €***

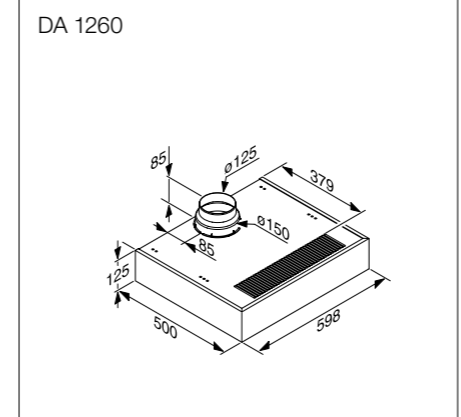

Campana integrable-extraíble DA 3466 EDST

- 60 cm de ancho.
- Con visera plana extraíble.
- Apta para salida de aire y recirculación.
- Iluminación LED de bajo consumo (2 x 3 W).
- CleanCover para una fácil limpieza interior
- Desconexión retardada 5 o 15 min.
- Filtros de acero inoxidable con 10 capas para una máxima absorción, aptos para lavavajillas.
- Potencia en nivel intensivo: 550 m³/h.
- Nivel acústico en nivel intensivo: 64 dB(A) re1pW.
- Cómodo manejo a través de teclas de pulsación con LED.
- Clase de eficiencia energética: B.
- Consumo energético anual en kWh/año: 69,5.

Nº de material: 10.031.790
Código EAN: 4002515558140
Precio referencia (impuestos incl.): **649,00 €**

Precio promoción: **599 €***

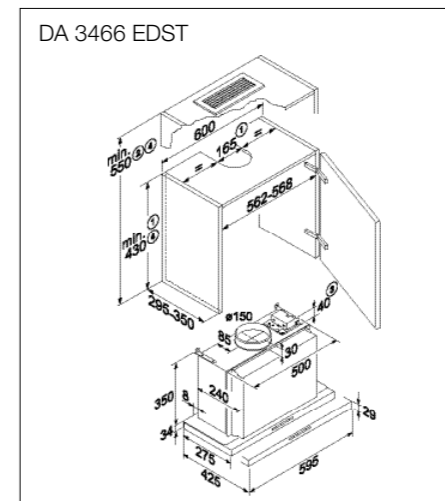

Campana decorativa de pared PUR 98 W EDST

- 90 cm de ancho.
- Apta para salida de aire y recirculación.
- Cómodo manejo a través de teclas de pulsación con LED.
- 4 niveles de potencia.
- Iluminación LED de bajo consumo (3 x 3 W).
- CleanCover para una fácil limpieza interior.
- Filtros de acero inoxidable con 10 capas para una máxima absorción, aptos para lavavajillas.
- Potencia en nivel intensivo: 650 m³/h.
- Nivel acústico en nivel intensivo: 67 dB(A) re1pW.
- Clase de eficiencia energética: A.
- Consumo energético anual en kWh/año: 49,7.

Nº de material: 10.383.640
Código EAN: 4002515710791
Precio referencia (impuestos incl.): **999,00 €**

Precio promoción: **899 €***

MODELO DE 60 CM DE ANCHO: PUR 68 W EDST
Nº de material: 10.351.360
Código EAN: 4002515710784
Precio referencia (impuestos incl.): **899,00 €**

Precio promoción: **799 €***

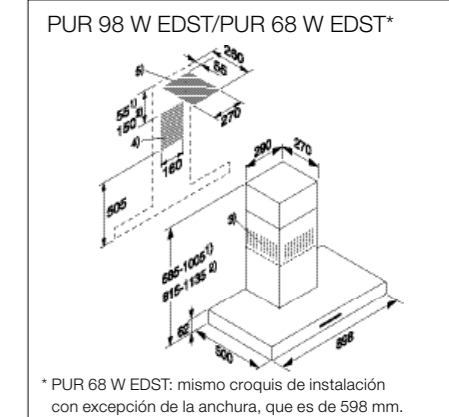

* PUR 68 W EDST: mismo croquis de instalación con excepción de la anchura, que es de 598 mm.

Miele S.A.U.
Avda. de Bruselas 31
28108 Arroyo de la Vega, Alcobendas
Tel. 902 398 398 / 91 823 20 00
Fax. 91 882 02 88

**Servicio Post-venta y
Atención al cliente**
Tel. 902 398 398

Servicio Post-venta
miele servicio@miele.es

Atención al cliente
info@miele.es

Miele en internet
www.miele.es

Tu distribuidor oficial
Miele en
www.miele.es

**Síguenos en nuestros canales
de Miele España:**



Miele Experience Center La Moraleja
Avenida de Bruselas, 31
28108 Arroyo de la Vega,
Alcobendas (Madrid)
Tel. 91 111 55 88

Miele Experience Center Madrid
Claudio Coello 17
28001 Madrid
Tel. 91 111 55 87

Miele Experience Center Barcelona
Via Augusta 24-26
08008 Barcelona
Tel. 93 292 04 50

Tu distribuidor oficial Miele: